

# Мебельный комбинат "Ярцево"

*~Уюта вашему дому~*

Тел: +7 (800) 200 11 76

[ярцево-мебель.рф](http://ярцево-мебель.рф)

*Россия, Москва, м. Автомоторная,  
Шоссе Энтузиастов, д.12к2, ТЦ  
"Город Лефортово", 4 этаж*

## Коллекция

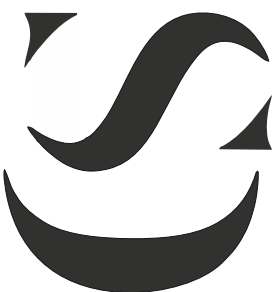

### SWEET DREAMS

collection style

# Мебельный комбинат "Ярцево"

*~Уюта вашему дому~*

Тел: +7 (800) 200 11 76

[ярцево-мебель.рф](http://ярцево-мебель.рф)

*Россия, Москва, м. Автомоторная,  
Шоссе Энтузиастов, д.12к2, ТЦ  
"Город Лефортово", 4 этаж*

## Коллекция

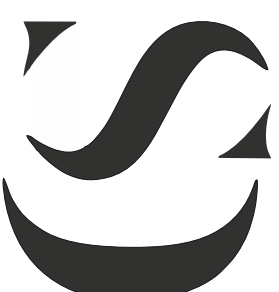

### SWEET DREAMS

collection style

Иллюстрация обозначения	Вид	Кол-во (шт)	Наименование
①		4 шт.	Гайка эриксона.
②		4 шт.	Ножка.
③		2 шт.	Система Кеку, крепление цоколя (1+1).
④		4 шт.	Шуруп 6,3*13.
⑤		1 к-т.	Направляющие Tandem полного выдвижения.
		1 шт.	Ключик.

## 1 Демонтаж ящика.

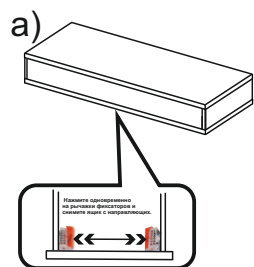

Журнальный столик с ящиком.  
"RIMINI".  
Окончательный монтаж.

1. Вытащите ящик и заднюю планку из столика.
2. Выкрутите винты 6,3х13 из направляющих.
3. Вытащите направляющие для монтажа гайки эриксона.
4. Прикрутите ножки, затягивая предоставленным ключом.
5. Прикрутите направляющие на место, вставьте ящик, заднюю планку и, при необходимости, отрегулируйте положение фасада регулировочным винтом.

Устанавливайте и эксплуатируйте мебель на ровной поверхности. При эксплуатации изделия, ножки изделия следует оберегать от ударов, резких толчков (при уборке, мытье полов).

### Запрещено:

- вставать, прыгать, ходить по мебели, сидеть и лазить на/под изделием (**особенно детям**).
  - бросать предметы на мебель, особенно на стеклянные поверхности.
- Нарушение этих правил может привести к повреждению мебели или/и к серьезным травмам.



Иллюстрация обозначения	Вид	Кол-во (шт)	Наименование
①		4 шт.	Гайка эриксона.
②		4 шт.	Ножка.
③		2 шт.	Система Кеку, крепление цоколя (1+1).
④		4 шт.	Шуруп 6,3*13.
⑤		1 к-т.	Направляющие Tandem полного выдвижения.
		1 шт.	Ключик.

## 1 Демонтаж ящика.

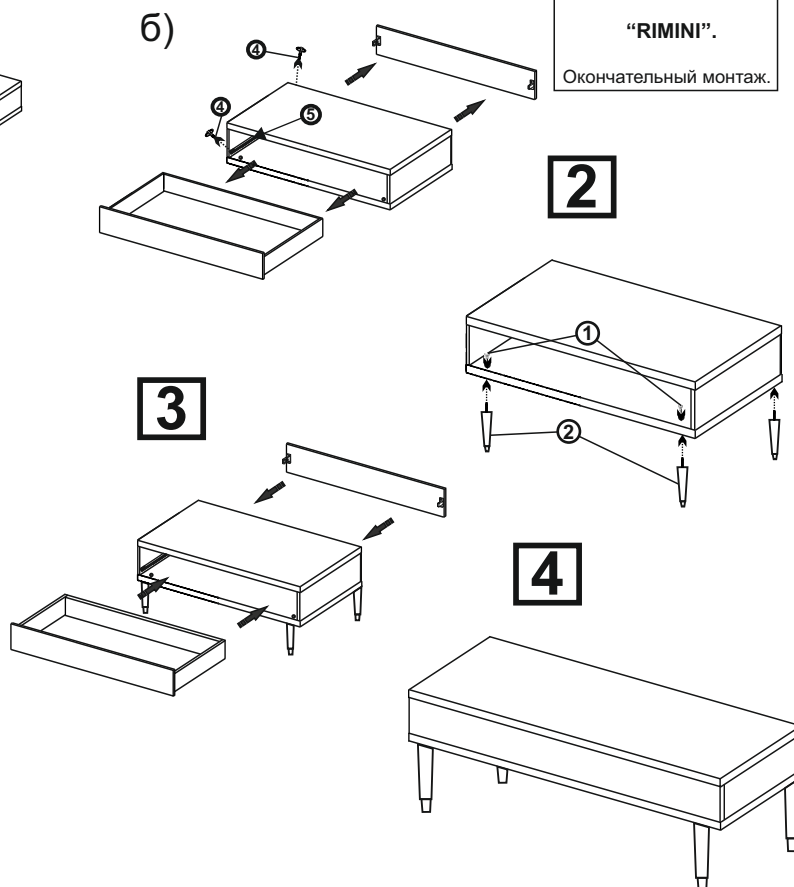
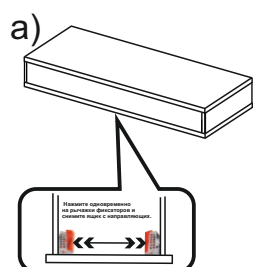

Журнальный столик с ящиком.  
"RIMINI".  
Окончательный монтаж.

1. Вытащите ящик и заднюю планку из столика.
2. Выкрутите винты 6,3х13 из направляющих.
3. Вытащите направляющие для монтажа гайки эриксона.
4. Прикрутите ножки, затягивая предоставленным ключом.
5. Прикрутите направляющие на место, вставьте ящик, заднюю планку и, при необходимости, отрегулируйте положение фасада регулировочным винтом.

Устанавливайте и эксплуатируйте мебель на ровной поверхности. При эксплуатации изделия, ножки изделия следует оберегать от ударов, резких толчков (при уборке, мытье полов).

### Запрещено:

- вставать, прыгать, ходить по мебели, сидеть и лазить на/под изделием (**особенно детям**).
  - бросать предметы на мебель, особенно на стеклянные поверхности.
- Нарушение этих правил может привести к повреждению мебели или/и к серьезным травмам.

